

## Les Tests selon la norme EN 13126-8:2006

Après le cycle d'essai de durée composé par 15.000 cycles d'ouvertures/fermetures en OB et 5.000 cycles d'ouverture à la française, pour un totale de 60.000 mouvements, la ferrure a été soumise à des autres épreuves pour vérifier la résistance et la sécurité de l'accessoire.

### Essai d'ébrasement

A 3 reprises le vantail est projeté contre un pilier situé à proximité de l'axe de rotation des paumelles.

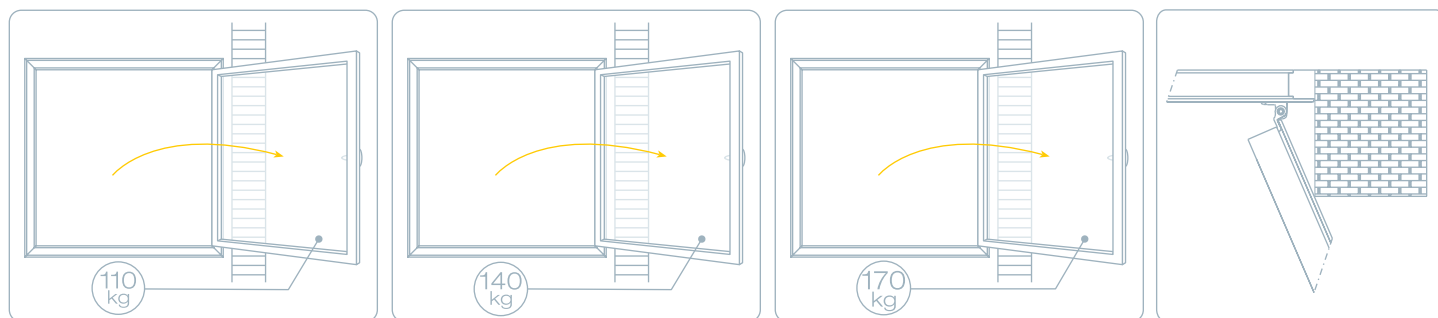

### Essai d'obstacle à la fermeture

Par 3 fois la fermeture du vantail est accélérée, en intercalant un obstacle à proximité des paumelles.

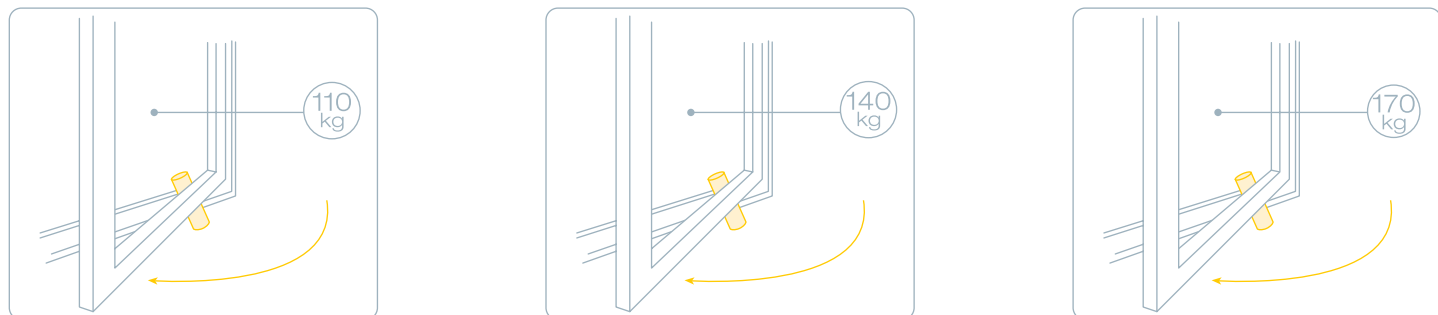

### Charge supplémentaire

Au poids normal du vantail s'ajoute une charge supplémentaire de 100 Kg pendant 5 minutes.

